

BECKEN

[you can trust]

Hot&Cold Air circulator

Circulador de aire caliente y frío
Climatizador Quente&Frio



INSTRUCTIONS MANUAL

MANUAL DE INSTRUCCIONES

MANUAL DE INSTRUÇÕES

BHC3864

This product is only suitable for well insulated spaces or occasional use.

Este producto está indicado únicamente en lugares abrigados o para una utilización puntual.

Este produto é adequado apenas para espaços bem isolados ou utilização ocasional.

Dear client,

Thank you for purchasing this product.

The quality of this appliance has been certified by several laboratory tests. This instructions manual is provided to simplify the use of the appliance as well as to guarantee a safe use.

Please read carefully the instructions and safety measures described in this manual.



We sincerely hope you will be satisfied when using your new appliance.

INDEX

1. SAFETY INSTRUCTIONS	4
1.1. Power Supply	5
1.2. Power Cord and Other Cables	5
1.3. Humidity and Water	5
1.4. Cleaning	6
1.5. General Precautions	6
2. OPERATING INSTRUCTIONS	8
2.1. Product Description	8
2.2. Product usage	9
2.3. Maintenance	14
3. TECHNICAL SPECIFICATIONS	14
4. POST-SALE SERVICE	15
5. ENVIRONMENTAL PROTECTION	15

BECKEN

1. SAFETY INSTRUCTIONS

	WARNING	
	RISK OF ELECTRIC SHOCK DO NOT OPEN	
Warning: to avoid the risk of electric shock, do not remove the cover. The interior does not contain any parts that can be repaired by the user. Ask for assistance from the Customer Support Service.		

Important Warnings

Before using your appliance read these instructions manual carefully and keep it in a safe place as you may need to consult it in the future.

Before turning on your appliance, and to ensure a safe and correct operation, do not use if:

- It has fallen to the ground;
- You notice any evidence of damage;
- Any anomaly occurs during its operation.

To avoid hazards or deterioration of your appliance through incorrect use it is advisable to read these instructions thoroughly.

Your appliance should not be used for other purposes than the ones intended and solely for household use. Any damage resulting from using the appliance outside this scope, any incorrect use, as well as any manual modifications to the product will not be covered and automatically voids the warranty.

Please note this product is only suitable for well insulated spaces or occasional use.

Assistance

In case of malfunction, take your appliance to the Customer Support Service for assistance.

This appliance can be used by children from the age of 8 and by people with reduced physical, sensorial or mental capabilities and/or lack of experience and knowledge if they have been given instructions on using the appliance safely and if they understand the hazards involved. Children may not play with the appliance. Cleaning and maintenance must not be carried out by children without supervision.

These instructions are also available at www.suporteworten.pt

1.1. Power Supply

Make sure the main voltage is compatible with the appliance's. If this is not the case, please consult the Customer Support Service.

1.2. Power Cord and Other Cables

Do not tangle the cord or pull it to disconnect the appliance. Also, keep the cord away from warm surfaces.

Never use the appliance if it has a damaged cable or socket.

Take it to the Customer Support Service for replacement.

1.3. Humidity and Water

Do not use your appliance in humid places. Do not allow the appliance to become wet under any circumstances as this may be dangerous.

To avoid fire hazard or electric shock do not expose your appliance to humidity or water. Furthermore, do not place your appliance under water (e.g. for cleaning).

BECKEN

1.4. Cleaning

Before cleaning, be sure to switch off the appliance and remove the plug from the main power supply. Always allow the unit to cool down before cleaning.

To clean the exterior of the product, use a dry soft cloth only.

1.5. General Precautions

- Please follow the instructions in the user manual which will help you to properly install and operate this product and enjoy its advanced features. Please keep the instructions for future reference.
- Read all instructions before using the product.
- Maintenance and service operations are only to be carried out by authorized professionals.
- Any damage caused by manual modifications to the product is not covered by the warranty.
- If this product is used for other purposes than the ones originally intended, or if it is not correctly connected, the product may become damaged and the warranty will be voided.

WARNING:

- CAUTION - Some product parts can become very hot and cause burns. Pay special attention when children and vulnerable people are present.
- Warning: in order to avoid overheating, do not cover the heater.
- The heater must not be located immediately under an outlet.
- Do not use this heater near a bath, a shower or a swimming pool.
- Using a PTC (positive temperature coefficient) ceramic heating appliance enables changing the power automatically according to the room temperature.

- The product has a longer lifespan it remains oxidation free.
- Fanning options for high or low temperatures, cool & warm setting; heat adjustment is available.
- Timer function (1-12h).
- Automatic air supply, downward wind, even heating.
- Digital temperature control from 15 °C to 35 °C.
- Possibility of using cross flow fan with low noise (mute in low power).
- Tip-over safety protection, double over-heating protection (thermistor, temperature fuse), for a safer use.
- Infrared long-distance remote control, easy to operate.
- Swing feature, with a wide-angle, left-right swing. Soft wind, even heating.

BECKEN

2. OPERATING INSTRUCTIONS

2.1. Product Description

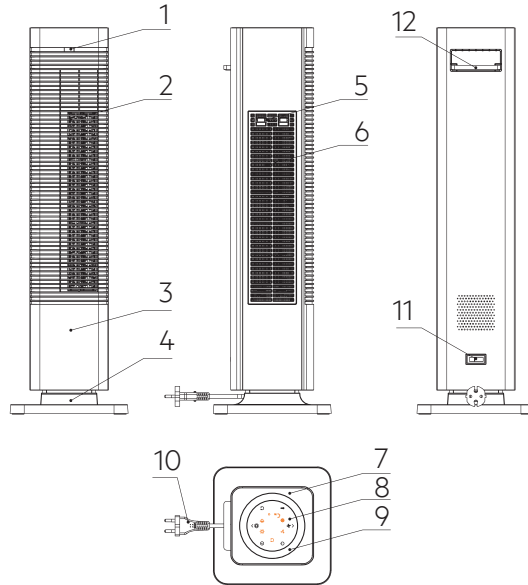

Product parts

- 1. Remote control receiver
- 2. Wind outlet
- 3. Front cover
- 4. Plastic base
- 5. Filter cover
- 6. Filter

- 7. Top cover
- 8. Control panel
- 9. Decorative film
- 10. Power cord
- 11. Power switch
- 12. Remote control

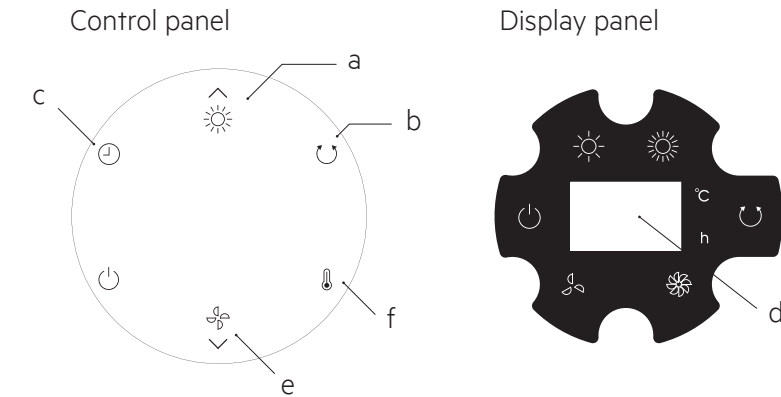

Remote control panel

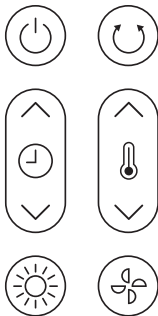

2.2. Product usage

Assembling method

1. Remove the appliance from the package.
2. Carefully place it on a stable floor, correct side up.
3. Remove the packaging, including the master device (1 pcs) and the remote control (1 pcs); the appliance's base is not-detachable.
4. Place the appliance in the upright position, on an even and stable surface.

BECKEN



Using the Buttons

1. Plug the appliance in. After emitting a sound, it will have entered standby mode. The power indicator lamp  will light up and all other features and displays will be locked.

2. Standby mode. Under this mode, all key pressing is invalid except for the  key. Press this key and the appliance will start working. Press it again and the appliance will stop working. The appliance has the following default setting after switching it on:

- a) PTC heating: Turn on the function and switch between low and high
- b) Swing: Turn the function on and off
- c) Timer: Activates the function. Automatically set to 0 h (no set timer) and “h” indicator is off
- d) Temperature: Displays the room temperature when operating
- e) Fan: Turn on the function and switch between low and high
- f) Temperature setting: Automatically set to 25 °C.

3. When the appliance is working, press the  key to shift the PTC from low heating to high heating. Press it a second time to switch back to low heating.





a) Working at low heating: the low heating indicator light  is on (the high heating indicator  is off).

b) Working at high heating: Both low and high heating levels are active and the high heating indicator light  is on. The function starts working 10 seconds after.

4. When the appliance is working, press the  key to change the fan from low to high fan power. Press it a second time to switch back to low fan power.

a) Working at low fan power: low fan power indicator light  is on.

b) Working at high fan power: high fan power indicator light  is on.

Note: when changing between heating and cooling fan, press the  key and the cooling fan indicator  will be off. Press the  key again and the heating indicator  will be off (there is no cool fan function when the PTC is working and there is no PTC heating function when the cooling fan is working.)





5. When working, press the  key to activate or deactivate the swing feature.



a) Press the swing button to activate the swing feature; the indicator  will be on.



b) Press the swing button again to deactivate the swing feature; the indicator  will be off.

Note: when in hot air mode, when the room temperature is higher than the set temperature, the PTC will close and the fan will stop working after 10 seconds. At this time, the swing feature will not be available.

6. When working, press the  key to set the timer.

a) Enter the timer setting mode, press the  key and the LED time indicator h will light on and blink for 0.5 seconds. Then, press the  and  keys to set the timer (within a range of 0-12 hours); each press will add a 1 h increment. If you press the  or  keys for more than 2 seconds, the display will rapidly change, and you can set the timer quickly.

b) In the timer setting mode, the timer that has been set before cannot be changed. You can reset the time when pressing the  and  keys. The new timer settings will take effect immediately.



c) If no keys are pressed after 5 seconds other than the  and  keys, the LED display will show the room temperature.



d) If the timer is selected to any other number other than 0, the timer will start (not shown). If the timer is selected to the number 0, the appliance will switch off immediately and enter standby mode.

e) If the timer displays the number 0, then no timer has been set, the timer indicator will be off and the LED display will show the current room temperature.



f) Press the  key when you finish setting the timer and it will enter temperature setting.

7. When working, press the  key to enter temperature setting.

a) Press the  key and change the temperature by pressing the  and  keys. Temperatures range between 15 °C and 35 °C and change at 1 °C increments with each press.





b) After entering temperature setting. You can reset the temperature by pressing the  and  keys. Press the  key to exit temperature setting, and the temperature set will take effect immediately.

BECKEN

c) If no keys are pressed after 5 seconds other than the  and  keys, the LED display will show the room temperature. When the temperature is $<10\text{ }^{\circ}\text{C}$, it will display “LO”; when the temperature is $>40\text{ }^{\circ}\text{C}$, it will display “HI”.

d) The device will not change the temperature within 10 s after being switched on. After the device has been working for 10 s, if the room temperature is higher than the set temperature, the PTC heating will turn off, the low/high heating power light will be off and the fan will be off after 10 seconds. If selected, the swing feature will stop. Other features will remain unchanged. If the room temperature decreases to less than $2\text{ }^{\circ}\text{C}$ in relation to the set temperature, the heating function will start running again, as well as the fan & the swing features (if previously selected). Other features will also be on.

e) When setting the time and temperature at the same time, the display will alternate between showing the time and the room temperature, at 30 second intervals. When the timing is not set, it will only display the set temperature.

8. Continuous electric memory function: This function allows to keep the last setting (except timer setting) if the heater is restarted. When the equipment is working and if you press the  key, it will enter in standby mode and keep the last configuration it had before. After pressing the  key it will resume according to the saved configuration. For example, under the high power heating condition before the device shuts down, it will first work for 10 seconds in low power, then convert to high power with  LED on when pressing the  key again under standby mode.

Note: this function will just work if the black power switch at the back housing keeps on and power cord keeps plugged in.

9. When the appliance has been working continuously for 1 minute, the display's brightness will be reduced to 1/3 of its normal brightness. At night time, the LED display light will be soft. The LED display's light brightness will be restored after operation.

10. over-heating protection function
when the temperature is over $55\text{ }^{\circ}\text{C}$, the appliance will switch off

(LED lights will be off, timing will stop, swing & PTC will stop and the appliance fan will be off after 10 seconds). When the room temperature drops to under 45 °C, the appliance will resume working by human operation but it will not restore any functions automatically. If the temperature is above 45 °C, the appliance will restart but it will turn off automatically. In normal operation without a timer, the appliance will turn off automatically after continuous operation for 12 hours, which begins timing from the last button press.

Using the remote control

1. Remove the battery door located on the back of the remote control (see Picture 1).
2. Pay attention to the battery polarity and insert the battery on the round tray (see Picture 2).
3. Push the battery door into the remote control.

Remote control

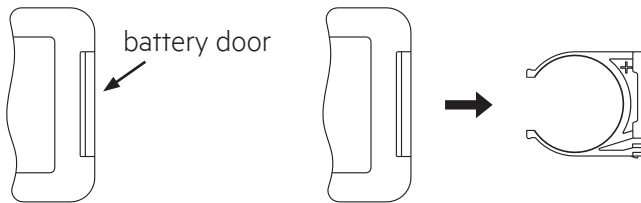

Picture 1

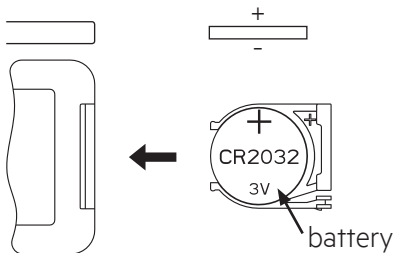

Picture 2

BECKEN

2.3. Maintenance

Make sure the device is switched off before cleaning or maintenance.

- Before performing any maintenance task, unplug the appliance and make sure the heater has cooled down.
- Use a soft cloth to wipe the dust off the heater's surface. If the surface is too dirty, clean it with some water at a temperature lower than 50 °C with some neutral detergent and use a soft cloth the clean it and dry it out.
- Do not use gasoline, thinner and any other products alike as they may easily damage the surface.
- Before packing it, let the appliance cool down and dry up. Place it in dry and ventilated place.

3. TECHNICAL SPECIFICATIONS

Model NO.	BHC3864
Voltage	220 V – 240 V~
Frequency	50 Hz
Power	2000 W
Noise Level	≤ 55 dB
Dimension(L x W x H)	L 210 mm x W 210 mm x H 688 mm
Standards	EN/IEC 60035-1, EN/IEC 60335-2-30, EN/IEC 60335-2-80

4. POST-SALE SERVICE

BECKEN has designed this appliance in order to guarantee maximum reliability. However, if a problem occurs do not attempt to open the appliance - there is a risk of electrical shock. If you are not able to solve the problem, please contact the Customer Support Service of any Worten, Modelo or Continente store in order to be assisted. Worten Equipamentos para o Lar provides a 2-year warranty for manufacturing defects from the date of purchase of the appliance.

WARNING: any attempt to repair the appliance without contacting the manufacturer or seller will void the warranty.

All users must be familiar with these instructions. Knowing what could go wrong can help prevent problems from occurring.

5. ENVIRONMENTAL PROTECTION

In order to protect the environment, we strive to reduce the volume of packaging used, limiting it to three easily sorted materials: cardboard, paper and plastic. The appliance is manufactured using recyclable materials after disassembled by a specialized company. Please comply with local regulations concerning the recycling of all materials.



Estimado cliente,

Gracias por adquirir este producto.
Este aparato ha sido sometido a diversas pruebas que avalan su calidad. Este manual de instrucciones está destinado a facilitar el uso del aparato y garantizar un uso seguro.

Lea atentamente las instrucciones, así como las medidas de seguridad descritas en este manual.

Esperamos sinceramente que esté satisfecho con su nuevo aparato.

ÍNDICE

1. INSTRUCCIONES DE SEGURIDAD	22
1.1. Fuente de alimentación	23
1.2. Cable de alimentación y otros cables	23
1.3. Humedad y agua	24
1.4. Limpieza	24
1.5. Advertencias de seguridad	24
2. MANUAL DE INSTRUCCIONES	26
2.1. Descripción del producto	26
2.2. Utilización del producto	27
2.3. Mantenimiento	28
3. ESPECIFICACIONES TÉCNICAS	29
4. SERVICIO POSVENTA	29
5. PROTECCIÓN MEDIOAMBIENTAL	30

BECKEN

1. INSTRUCCIONES DE SEGURIDAD

	ATENCIÓN	
	PELIGRO DE ELECTROCUCIÓN NO ABRIR	
Atención: para evitar el riesgo de electrocución, no abra esta unidad. Su interior no contiene elementos que puedan ser reparados por el usuario. Acuda al Servicio de Atención al Cliente para obtener asistencia.		

Avisos importantes

Antes de usar el aparato, lea atentamente este manual de instrucciones y guárdelo en un lugar seguro, pues puede tener que consultarlo en el futuro.

Antes de encender el aparato, y a fin de garantizar su utilización de forma correcta y segura, no lo utilice si:

- Se ha caído al suelo;
- Nota alguna señal de daño;
- Se produce alguna anomalía durante su funcionamiento.

Para evitar posibles peligros y el deterioro del aparato debido a un uso incorrecto, se recomienda que lea atentamente las instrucciones.

Este aparato no deberá ser utilizado para otros fines que no sean los previstos en el manual y únicamente para uso doméstico. Cualquier daño derivado del uso del aparato

fuera de este ámbito de aplicación, cualquier uso incorrecto, así como cualquier modificación manual del producto, no estará cubierto y anulará automáticamente la garantía. Este producto solo es adecuado para espacios bien aislados o para un uso ocasional.

Asistencia

En caso de avería, acuda al Servicio de Atención al Cliente.

Este aparato podrá ser utilizado por niños de ocho años o más y por personas con discapacidad física, sensorial o mental, o personas con falta de experiencia o conocimientos, siempre que cuenten con supervisión o se les haya proporcionado instrucciones para usar este aparato de un modo seguro, y entiendan los riesgos que conlleva. Los niños no deben jugar con el aparato. La limpieza y mantenimiento no deben ser realizados por niños sin supervisión.

Estas instrucciones también están disponibles en **www.suporteworten.pt**

1.1. Fuente de alimentación

Compruebe que la tensión de la red eléctrica es compatible con la indicada en el aparato. En caso de que no sea compatible, consulte al Servicio de Atención al Cliente.

1.2. Cable de alimentación y otros cables

No enrolle el cable de alimentación ni tire de él para desenchufar el aparato. Asimismo, manténgalo alejado de superficies calientes. Nunca utilice este aparato si el cable o el enchufe están dañados. En su lugar, llévelo a un Servicio de Atención al Cliente para que proceda a su sustitución.

BECKEN

1.3. Humedad y agua

No utilice el aparato en lugares húmedos. No deje que el aparato se moje en ninguna circunstancia, pues puede ser peligroso. Para evitar el peligro de incendio o descarga eléctrica, no exponga el aparato al agua o la humedad. Asimismo, no sumerja el aparato en agua (por ejemplo, para limpiarlo).

1.4. Limpieza

Antes de proceder a la limpieza del aparato, apáguelo y desconecte el cable de la corriente. Deje siempre que el aparato se enfríe antes de efectuar cualquier operación de limpieza.

Para limpiar el exterior del producto, utilice únicamente un paño suave y seco.

1.5. Advertencias de seguridad

- Siga las instrucciones de este manual, que le ayudarán a instalar y poner correctamente en funcionamiento este producto y disfrutar de sus características avanzadas. Guarde las instrucciones para referencia futura.
- Lea todas las instrucciones antes de usar el aparato.
- Las operaciones de reparación o mantenimiento deben ser realizadas únicamente por profesionales autorizados.
- Cualquier daño provocado por modificaciones manuales al producto no estará cubierto por la garantía.
- Si usa el producto para otros fines que no sean para los que ha sido originalmente diseñado, o si no está correctamente conectado, el producto podrá sufrir daños y la garantía quedará anulada.

ADVERTENCIA:

- PRECAUCIÓN - algunos componentes del producto pueden llegar a estar muy calientes y causar quemaduras. Preste especial atención cuando estén presentes niños y personas vulnerables.

- Advertencia: para evitar que se sobrecaliente, no cubra el calefactor.
- El calefactor no debe estar situado inmediatamente debajo de una toma de corriente.
- No utilice este calefactor cerca de una bañera, una ducha o una piscina.
- El uso de un aparato de calefacción de cerámica PTC (coeficiente positivo de temperatura) permite cambiar la potencia automáticamente de acuerdo con la temperatura de la habitación.
- El producto tiene una vida útil más larga y permanece libre de oxidación.
- Opciones de ventilación para altas o bajas temperaturas, ajuste fresco y cálido; disponible ajuste del calor.
- Función del temporizador (de 1 a 12 h).
- Suministro de aire automático, viento hacia abajo, calentamiento uniforme.
- Control de temperatura digital de 15 a 35 °C.
- Posibilidad de utilizar ventilador de flujo cruzado con bajo nivel de ruido (en silencio en baja potencia).
- Protección de la seguridad en contra de caídas, doble protección de sobrecalentamiento (termistor, fusible de temperatura), para un uso más seguro.
- Mando a distancia de infrarrojos, fácil de utilizar.
- Función de oscilación, con un giro de ángulo ancho, de izquierda a derecha. Viento suave, calefacción uniforme.

BECKEN

2. MANUAL DE INSTRUCCIONES

2.1. Descripción del producto

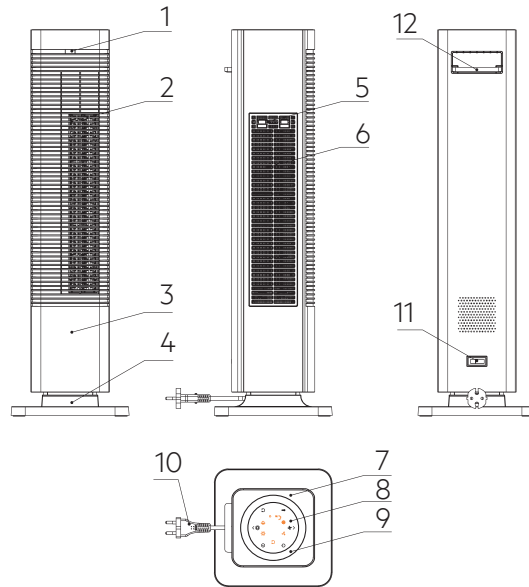

Partes del producto

- | | |
|-----------------------------------|------------------------------|
| 1. Receptor del mando a distancia | 7. Cubierta superior |
| 2. Salida de aire | 8. Panel de control |
| 3. Cubierta frontal | 9. Película decorativa |
| 4. Base de plástico | 10. Cable de alimentación |
| 5. Cubierta del filtro | 11. Interruptor de encendido |
| 6. Filtro | 12. Mando a distancia |

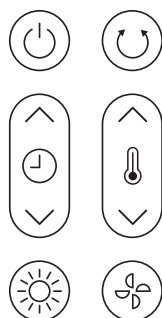
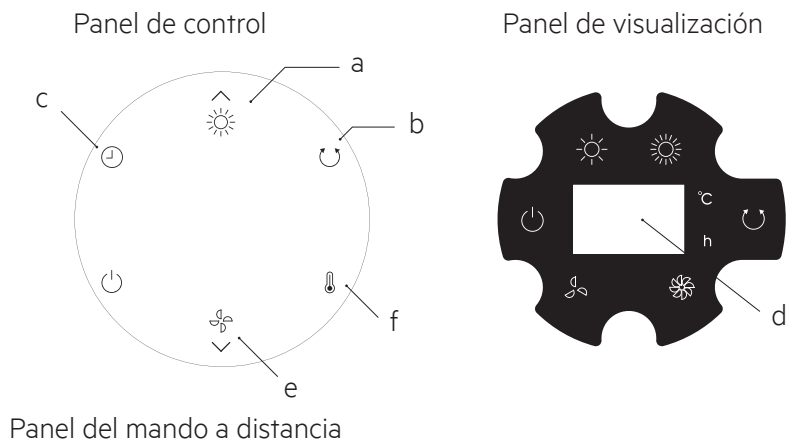









2.2. Utilización del producto





Método de montaje

1. Extraiga el aparato del paquete.
2. Colóquelo con cuidado sobre una superficie estable orientado hacia arriba.
3. Retire el embalaje, incluyendo el dispositivo maestro (1 pza.) y mando a distancia (1 pza.); la base del aparato no es desmontable.
4. Coloque el aparato en posición vertical, sobre una superficie uniforme y estable.

BECKEN

Uso de los botones

1. Enchufe el aparato. Después de emitir un sonido, habrá entrado en modo de espera. Se encenderá la luz indicadora  de encendido y todas las demás funciones y pantallas se bloquearán.
2. Modo de espera. En este modo, todas las teclas pulsadas no serán válidas, excepto la tecla . Presione esta tecla y el aparato comenzará a funcionar. Púselo de nuevo y el aparato dejará de funcionar. El aparato tiene la siguiente configuración predeterminada después de encenderlo:
 - a) Calentamiento PTC: Enciende la función y alterna entre bajo y alto.
 - b) Oscilación: Enciende y apaga la función.
 - c) Temporizador: Activa la función. Se ajusta automáticamente a 0 h (sin temporizador) y el indicador "h" está apagado.
 - d) Temperatura: muestra la temperatura ambiente cuando está operando.
 - e) Ventilación: Enciende la función y alterna entre bajo y alto.
 - f) Ajuste de temperatura: Se ajusta automáticamente a 25 ° C.
3. Cuando el aparato esté funcionando, presione la tecla  para cambiar el PTC de calor bajo a calor alto. Presione una segunda vez para volver a la calefacción baja.
 - a) Funcionamiento con calor bajo: la luz indicadora de calor bajo  está encendida (el indicador de calor alto  está apagado).
 - b) Funcionamiento con calor alto: los niveles bajo y alto están activos y la luz indicadora de calor alto  encendida. Después de activa, la funciona opera en 10 segundos.
4. Cuando el aparato esté funcionando, presione la tecla  para cambiar la potencia del ventilador de baja a alta. Púselo por segunda vez para volver a la potencia baja del ventilador.
 - a) Funcionamiento con el ventilador a baja potencia: la luz indicadora de baja potencia del ventilador  está encendida.
 - b) Funcionamiento con el ventilador a alta potencia: la luz indicadora de alta potencia del ventilador  está encendida.

Nota: al cambiar entre el ventilador de calefacción y refrigeración, pulse la tecla  y el indicador del ventilador de refrigeración  se apagará. Presione nuevamente la tecla  y el indicador de calefacción  se apagará (no habrá ninguna función del ventilador de refrigeración mientras el PTC esté funcionando ni ninguna función de PTC mientras lo haga el ventilador de refrigeración).





5. Cuando esté en funcionamiento, presione la tecla  para activar o desactivar la función de oscilación.



a) Presione el botón de oscilación para activar la función de oscilación; el indicador  se encenderá.



b) Presione nuevamente el botón para desactivar la función de oscilación; el indicador  se apagará.

Nota: cuando se encuentre en modo de calefacción, si la temperatura es mayor que la temperatura ambiente, el PTC se cerrará y el ventilador dejará de funcionar después de diez segundos. En ese momento, la función de oscilación no estará disponible.

6. Cuando esté en funcionamiento, presione la tecla  para programar el temporizador.

a) Entre en el modo de configuración del temporizador, presione la tecla  y se encenderá el indicador LED de tiempo h, que parpadeará durante 0,5 segundos. Luego, presione las teclas  y  para configurar el temporizador (dentro de un rango de 0 a 12 horas); cada vez que se presione se agregará un incremento de 1 h. Si presiona las teclas  o  durante más de dos segundos, la pantalla cambiará rápidamente y podrá configurar el temporizador de manera rápida.

b) En el modo de ajuste del temporizador, no se puede cambiar el tiempo que había sido establecido anteriormente. Puede restablecer la hora presionando las teclas  y . El nuevo ajuste del temporizador tiene efecto inmediato.

c) Si después de cinco segundos no se presiona ninguna tecla que no sean  y , la pantalla LED mostrará la temperatura ambiente.



d) El temporizador se iniciará (no se muestra) si se selecciona cualquier otro número distinto a 0. Si se selecciona el número 0 en el temporizador, el aparato se apagará inmediatamente y entrará en modo de espera.



BECKEN



e) Si el temporizador muestra el número 0, entonces no se ha configurado, el indicador del temporizador estará apagado y la pantalla LED mostrará la temperatura ambiente actual.

f) Pulse la tecla  cuando termine de programar el temporizador e introducirá el ajuste de temperatura.

7. Cuando esté en funcionamiento, presione la tecla  para acceder al ajuste de temperatura.





a) Pulse la tecla  y cambie la temperatura pulsando las teclas  y . Las temperaturas oscilan entre 15 y 35 °C y con cada pulsación cambian en incrementos de 1 °C.

b) Después de introducir el ajuste de temperatura. Puede restablecer la temperatura pulsando las teclas  y . Presione la tecla  para salir del ajuste de temperatura, y la temperatura fijada tendrá efecto inmediatamente.

c) Si después de cinco segundos no se presiona ninguna tecla que no sean  y , la pantalla LED mostrará la temperatura ambiente. Cuando la temperatura sea <10 °C, se mostrará «LO»; cuando la temperatura sea >40 °C, se mostrará «HI».

d) El aparato no va a cambiar la temperatura en 10 s después de encenderse. Después de que el aparato haya estado funcionando durante 10 s, si la temperatura ambiente es más alta que la temperatura establecida, la calefacción del PTC se apagará, la luz indicadora de potencia de calefacción alta/baja se apagará y después de 10 segundos se apagará el ventilador. Si se selecciona, la función de oscilación se detendrá. Otras funciones se mantendrán sin cambios. Si la temperatura ambiente disminuye a menos de 2 °C en relación con la temperatura establecida, la función de calefacción comenzará a funcionar nuevamente, así como las del ventilador y las de oscilación (si se seleccionó anteriormente). Otras funciones también estarán encendidas.

e) Al ajustar el temporizador y la temperatura al mismo tiempo, la pantalla alternará entre mostrar el tiempo y la temperatura ambiente, a intervalos de 30 segundos. Cuando no se establece el tiempo, solo se mostrará la temperatura establecida.

8. Función de memoria eléctrica continua: Si se reinicia el calentador, esta función permite mantener la última configuración (excepto la configuración del temporizador). Cuando el equipo está funcionando y se presiona la tecla , entrará en el modo de espera y mantendrá la última configuración que tenía. Después de presionar la tecla , se reanudará de acuerdo con la configuración guardada. Por ejemplo, bajo la condición de calefacción a alta potencia, antes de que el aparato se apague, primero funcionará durante 10 segundos a baja potencia, luego cuando se presiona la tecla , nuevamente en el modo de espera, pasará a alta potencia con el LED  encendido.

Nota: esto funcionará únicamente si el interruptor negro de encendido en la carcasa posterior se mantiene encendido y el cable de alimentación permanece enchufado.

9. Cuando el aparato ha estado funcionando de manera continua durante 1 minuto, el brillo de la pantalla se reducirá a 1/3 de su brillo normal. Durante la noche, la luz de la pantalla LED será suave. El brillo de la luz de la pantalla LED se restaurará tras la operación.

10. Función de protección de sobrecalentamiento
si la temperatura es superior a 55 °C, se apagará el aparato (las luces LED se apagarán, la sincronización se detendrá, la oscilación y el PTC se detendrán y el ventilador del aparato se apagará después de 10 segundos). Cuando la temperatura ambiente descienda a menos de 45 °C, el aparato reanudará el funcionamiento manualmente, pero no restablecerá ninguna función automáticamente. Si la temperatura está por encima de 45 °C, el aparato se apagará automáticamente. En funcionamiento normal sin temporizador, el aparato se apagará automáticamente después de un funcionamiento continuo de 12 horas, lo que comenzará a cronometrar desde la última pulsación del botón.

BECKEN

Uso del mando a distancia

1. Retire la tapa del compartimiento de la pila, situado en la parte posterior del mando a distancia (véase la Imagen 1).
2. Preste atención a la polaridad de la pila e insértela en la bandeja redonda (véase la Imagen 2).
3. Empuje la tapa de la pila en el mando a distancia.

Mando a distancia



Imagen 1



Imagen 2

2.3. Mantenimiento

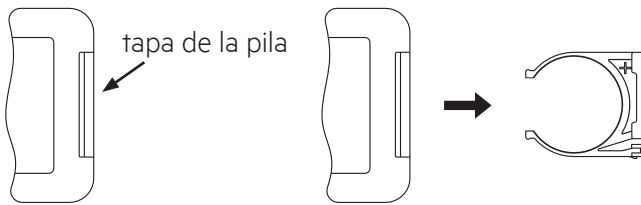
Asegúrese de que el dispositivo esté apagado antes de proceder a su limpieza o mantenimiento.

- Antes de realizar cualquier tarea de mantenimiento, se debe desenchufar el aparato y asegurarse de que se haya enfriado el calefactor.
- Utilice un paño suave para limpiar el polvo de la superficie del calentador. Si la superficie está muy sucia, límpiela con algún detergente neutro y un trapo limpio y seco, con un poco de agua a una temperatura inferior a 50 °C, y déjela secar.

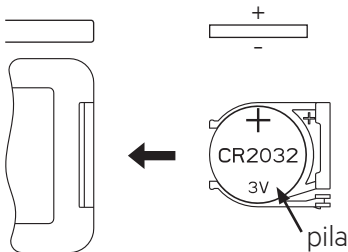
- No utilice gasolina, disolventes y otros productos similares, ya que pueden dañar fácilmente la superficie.
- Antes de embalarlo, deje que el aparato se enfríe y se seque. Colóquelo en un lugar seco y ventilado.

3. ESPECIFICACIONES TÉCNICAS

N.º de modelo	BHC3864
Voltaje	220-240 V
Frecuencia	50 Hz
Potencia	2000 W
Nivel de ruido	≤55 dB
Medidas (largo x ancho x alto)	L 210 mm x A 210 mm x H 688 mm
Normas	EN/IEC 60035-1, EN/IEC 60335-2-30, EN/IEC 60335-2-80

4. SERVICIO POSVENTA

BECKEN ha diseñado este aparato con el fin de garantizar la máxima fiabilidad. Sin embargo, si se produce algún problema, no intente abrir el aparato, pues corre peligro de electrocución. En caso de que no sea capaz de solucionar el problema, póngase en contacto con el Servicio de Atención al Cliente de cualquier tienda Worten, Modelo o Continente, para solucionar el problema. Worten Equipamentos para o Lar ofrece una garantía por un periodo de dos años, desde el momento de compra de este artículo, contra cualquier defecto de fabricación.

ATENCIÓN: cualquier intento de reparar el aparato sin haber contactado con el fabricante o el vendedor anulará la garantía.

Todos los usuarios deben estar familiarizados con estas instrucciones. El hecho de conocer los posibles problemas puede servirle de ayuda para evitar que se produzcan.

BECKEN

5. PROTECCIÓN MEDIOAMBIENTAL

A fin de proteger el medio ambiente, intentamos reducir al máximo el volumen de nuestros embalajes, limitándolos a tres materiales fáciles de clasificar: cartón, papel y plástico. El aparato está fabricado con material reciclable, tras ser desmontado por una empresa especializada. Cumpla la normativa local correspondiente en materia de reciclaje de los materiales.



Caro(a) cliente,

Agradecemos a compra deste artigo.

Este aparelho foi sujeito a diversos testes laboratoriais que atestam a sua qualidade. Para que a utilização do aparelho seja mais fácil e segura, junto enviamos o respetivo manual de instruções.

Queira ler atentamente as instruções e medidas de segurança que se encontram descritas no presente manual.



Esperamos sinceramente que fique satisfeito com a utilização do seu novo aparelho.

ÍNDICE

1. INSTRUÇÕES DE SEGURANÇA	40
1.1. Fonte de alimentação	41
1.2. Cabo de alimentação e outros cabos	41
1.3. Humidade e água	42
1.4. Limpeza	42
1.5. Precauções gerais	42
2. INSTRUÇÕES DE FUNCIONAMENTO	44
2.1. Descrição do Produto	44
2.2. Utilização do produto	45
2.3. Manutenção	44
3. ESPECIFICAÇÕES TÉCNICAS	45
4. SERVIÇO PÓS-VENDA	45
5. PROTEÇÃO AMBIENTAL	46

BECKEN

1. INSTRUÇÕES DE SEGURANÇA

	ATENÇÃO	
	RISCO DE CHOQUE ELÉTRICO NÃO ABRIR	
Aviso: para evitar o risco de choque elétrico não abra a unidade. O interior não contém peças que possam ser reparadas pelo utilizador. Contacte o Serviço de Apoio ao Cliente.		

Avisos importantes

Antes de utilizar o aparelho, leia atentamente este manual de instruções e guarde-o num local seguro, pois poderá precisar dele para consultas futuras.

Antes de colocar o aparelho em funcionamento, e de forma a garantir uma operação correta, não o utilize se:

- Caiu ao chão;
- Notar algum vestígio de danos;
- Surgir alguma anomalia durante o funcionamento.

Para evitar perigo ou deterioração do aparelho devido a utilização incorreta, aconselha-se uma leitura atenta das instruções.

O aparelho não deve ser utilizado para outros fins além dos previstos e destina-se apenas a utilização doméstica. Quaisquer danos resultantes da utilização do aparelho fora deste âmbito, qualquer utilização incorreta, bem como

quaisquer modificações manuais efetuadas ao produto não estão cobertas e cancelam automaticamente o direito à garantia.

Note que este produto é adequado apenas para espaços bem isolados ou para uso ocasional.

Assistência

Em caso de avaria, entregue o aparelho ao Serviço de Apoio ao Cliente.

Este aparelho pode ser usado por crianças com idade igual ou superior 8 anos e por pessoas com capacidades físicas, sensoriais ou mentais reduzidas e/ou pessoas com falta de experiência ou conhecimento caso tenham recebido instruções sobre o uso seguro do aparelho e caso percebam os riscos envolvidos. As crianças não devem brincar com o aparelho. A limpeza e a manutenção não devem ser feitas por crianças sem supervisão.

Estas instruções também estão disponíveis em **www.supporteworten.pt**

1.1. Fonte de alimentação

Verifique se a tensão da rede elétrica é compatível com a indicada no aparelho. Caso não corresponda, consulte o Serviço de Apoio ao Cliente.

1.2. Cabo de alimentação e outros cabos

Não enrole o cabo nem o puxe para desligar o aparelho. Mantenha o cabo afastado de superfícies aquecidas.

Nunca utilize o aparelho se o cabo ou a ficha estiverem danificados. Leve-o ao Serviço de Apoio ao Cliente para a substituição.

BECKEN

1.3. Humidade e água

Não utilize o aparelho em locais húmidos. Não deixe que o aparelho se molhe sob circunstância alguma, já que tal poderá ser perigoso. Para evitar perigo de incêndio ou choque elétrico, não exponha o aparelho a água ou humidade. Além disso, não coloque o aparelho debaixo de água (por exemplo, para fins de limpeza).

1.4. Limpeza

Antes de proceder à limpeza, desligue sempre o aparelho e retire o cabo da tomada. Deixe sempre que a máquina arrefeça antes de efetuar qualquer operação de limpeza.

Para limpar a parte exterior do aparelho, utilize apenas um pano seco e macio.

1.5. Precauções gerais

- Siga as indicações do manual de instruções pois são uma importante ajuda na instalação e operação corretas deste produto e a tirar partido das suas funções avançadas. Guarde as instruções para consulta futura.
- Leia todas as instruções antes de usar o produto.
- As operações de reparação ou manutenção devem ser realizadas apenas por profissionais autorizados.
- Quaisquer danos provocados por modificações manuais do produto não serão abrangidos pela garantia.
- Se este produto for utilizado para outros fins que não aqueles para os quais foi originalmente desenvolvido, ou se não for corretamente ligado, poderá ficar danificado e a garantia será anulada.

AVISO:

- CUIDADO - Algumas peças do produto podem ficar muito quentes e causar queimaduras. Tome atenção especial quando crianças e pessoas vulneráveis estão presentes.

- Aviso: não cubra o termoventilador, de forma a evitar o sobreaquecimento.
- O termoventilador não deve estar localizado imediatamente abaixo de uma tomada.
- Não utilize este termoventilador nas imediações de uma banheira, chuveiro ou piscina.
- A utilização de um aparelho de aquecimento de cerâmica por PTC (coeficiente positivo de temperatura) permite alterar a potência automaticamente de acordo com a temperatura da divisão.
- O produto tem uma vida útil mais longa e permanece livre de oxidação.
- Opções de regulação da ventoinha para temperaturas altas ou baixas, configurações quentes ou frias; a regulação de calor está disponível.
- Função de temporizador (1-12 h).
- Fornecimento automático de ar, vento descendente, até aquecimento.
- Controlo digital da temperatura de 15 a 35 °C.
- Possibilidade de usar a ventoinha de fluxo cruzado com baixo ruído (mudo em baixa potência).
- Proteção de segurança contra quedas, proteção contra sobreaquecimento (termistor, fusível de temperatura), para uma utilização mais segura.
- Controlo remoto por infravermelhos de longo alcance, fácil de operar.
- Função de oscilação, com um ângulo amplo, oscilação da esquerda para a direita. Ventilação suave, até aquecimento.

BECKEN

2. INSTRUÇÕES DE FUNCIONAMENTO

2.1. Descrição do Produto

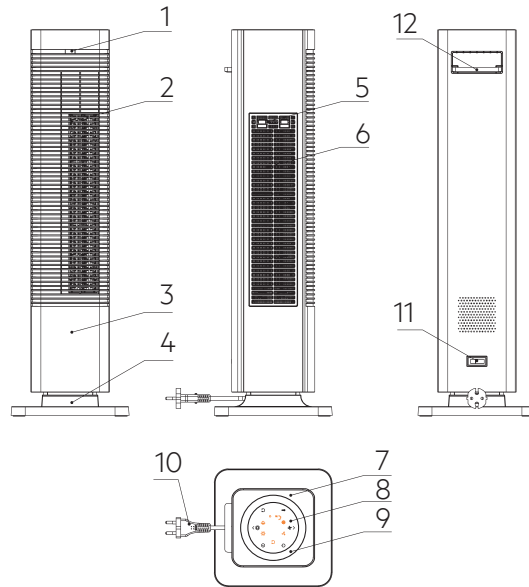

Peças do produto

- | | |
|-------------------------------|--------------------------------|
| 1. Recetor do controlo remoto | 7. Tampo superior |
| 2. Saída de ventilação | 8. Painel de controlo |
| 3. Tampa frontal | 9. Filme decorativo |
| 4. Base de plástico | 10. Cabo de alimentação |
| 5. Tampa do filtro | 11. Interruptor ligar/desligar |
| 6. Filtro | 12. Controlo remoto |

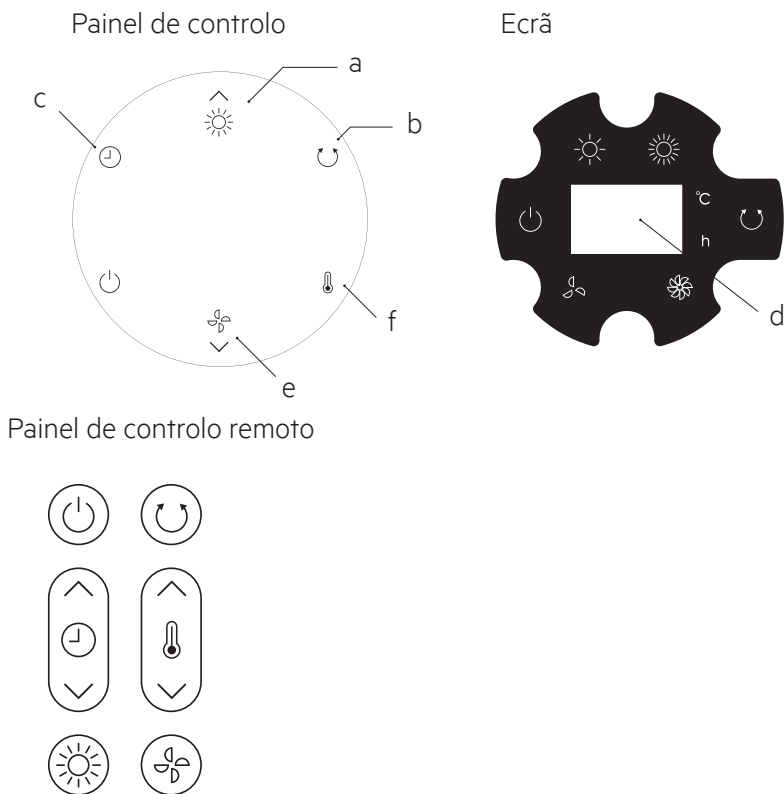

2.2. Utilização do produto

Método de montagem

1. Retire o aparelho da embalagem.
2. Coloque-o cuidadosamente sobre um piso estável, o lado correto para cima.
3. Remova a embalagem, incluindo o dispositivo mestre (1 un.) e o controlo remoto (1 un.); a base do aparelho não é destacável.
4. Coloque o aparelho na posição vertical, numa superfície uniforme estável.

BECKEN

Utilizar os botões

1. Ligue o aparelho. Depois de emitir um som, irá entrar em modo de espera. A luz do indicador de energia  acende-se e todas as outras funções e ecrãs serão bloqueados.

2. Modo de espera. Neste modo, todas as teclas são inválidas, exceto para a tecla . Pressione esta tecla e o aparelho começará a funcionar. Pressione-o novamente e o aparelho irá parar de funcionar. O aparelho tem a seguinte configuração padrão depois de o ligar:

a) PTC de aquecimento: Liga função e alterna entre fraco e forte.

b) Oscilação: Liga e desliga função.



c) Temporizador: Ativa a função. Definido automaticamente para 0 h (nenhum temporizador definido) e o indicador “h” está desligado

d) Temperatura: Exibe a temperatura da divisão quando em funcionamento.

e) Ventilação: Liga função e alterna entre fraco e forte.

f) Configuração de temperatura: Definido automaticamente para 25°C.

3. Quando o aparelho está a funcionar, pressione a tecla  para alterar o PTC de aquecimento fraco para aquecimento forte. Pressione-a uma segunda vez para voltar ao aquecimento fraco.





a) Trabalhar com aquecimento fraco: a luz indicadora de aquecimento fraco  está ligada (o indicador de aquecimento forte  está desligado).

b) Trabalhar com aquecimento forte: os PTC de aquecimento fraco e forte estão em funcionamento e a luz indicadora de aquecimento forte  está ligada. Depois de ativado, a função entra em funcionamento após 10 segundos.

4. Quando o aparelho está a funcionar, pressione a tecla  para definir a potência da ventoinha de baixa para alta. Pressione-a uma segunda vez para voltar à potência baixa da ventoinha.

a) Trabalhar com a ventoinha a baixa potência: a luz indicadora de baixa potência da ventoinha  está ligada.

b) Trabalhar com a ventoinha a alta potência: a luz indicadora de alta potência da ventoinha  está ligada.

Nota: quando alternar entre ventoinha de aquecimento e refrigeração, pressione a tecla  e o indicador de ventoinha de refrigeração  será desligado. Pressione a tecla  novamente e o indicador de aquecimento  será desligado (não há função de refrigeração da ventoinha quando o PTC está a funcionar e não há função de aquecimento PTC quando a ventoinha de refrigeração está a funcionar.)





5. Durante o funcionamento, pressione a tecla  para ativar ou desativar a função de oscilação.



a) Pressione o botão de oscilação para ativar a função de oscilação; o indicador  será ligado.

b) Pressione o botão de oscilação de novo para desativar a função de oscilação; o indicador  será desligado.

Nota: no modo de ar quente, quando a temperatura da divisão é superior à temperatura configurada, o PTC irá encerrar e a ventoinha irá parar de funcionar após 10 segundos. Neste momento, a função de oscilação não estará disponível.

6. Durante o funcionamento, pressione a tecla  para definir o temporizador.

a) Entre no modo de configuração do temporizador, pressione a tecla  e o indicador LED do temporizador h irá ligar e piscar durante 0,5 segundos. Em seguida, pressione as teclas  e  para configurar o temporizador (num intervalo de 0 a 12 horas); cada toque irá adicionar incrementos de 1 h. Se pressionar as teclas  ou  durante outros 2 segundos, o ecrã irá alternar rapidamente, e poderá configurar o temporizador rapidamente.

b) No modo de configuração do temporizador, o temporizador definido anteriormente não pode ser alterado. Pode redefinir o tempo pressionando as teclas  e . A nova configuração do temporizador terá efeito imediato.

c) Se nenhuma tecla for pressionada após 5 segundos exceto as teclas  e , o ecrã LED irá mostrar a temperatura da divisão.

d) Se o temporizador for selecionado para qualquer outro número diferente de 0, o temporizador irá iniciar (não mostrado).

BECKEN



Se o temporizador estiver selecionado para o número 0, o aparelho desliga-se imediatamente e entra no modo de espera.



e) Se o temporizador exibe o número 0 e, em seguida, nenhum temporizador for configurado, o indicador do temporizador irá desligar-se e o indicador LED mostrará a temperatura atual da divisão.

f) Pressione a tecla  quando terminar de configurar o temporizador e este entrará no modo de configuração da temperatura.

7. Durante o funcionamento, pressione a tecla  para entrar na configuração da temperatura.





a) Pressione a tecla  e altere a temperatura pressionando as teclas  e . As temperaturas variam entre 15 e 35 °C em incrementos de 1 °C a cada toque.

b) Depois de entrar na configuração da temperatura. Pode redefinir a temperatura pressionando nas teclas  e . Pressione a tecla  para sair da configuração de temperatura e a temperatura definida terá efeito imediatamente.

c) Se nenhuma tecla for pressionada após 5 segundos exceto as teclas  e , o ecrã LED irá mostrar a temperatura da divisão. Quando a temperatura for <10 °C, o ecrã irá exibir “LO”; quando a temperatura for >40 °C, irá exibir “HI”.

d) O dispositivo não altera a temperatura até 10 segundos depois de ser ligado. Depois de o dispositivo funcionar durante 10 segundos, se a temperatura da divisão for superior à temperatura definida, o aquecimento PTC será desligado, a luz de potência de aquecimento baixo/alto desligar-se-á e a ventoinha desliga-se após 10 segundos. Se selecionada, a função de oscilação irá parar. Outras funções permanecerão inalteradas. Se a temperatura da divisão for inferior a 2 °C em relação à temperatura definida, a função de aquecimento começa a funcionar novamente, bem como a ventoinha e as funções de oscilação (se selecionadas anteriormente). Outras funções também serão ativadas.

e) Ao configurar a hora e temperatura ao mesmo tempo, o ecrã irá alternar entre mostrar a hora e a temperatura da divisão, em intervalos de 30 segundos. Quando o temporizador não está definido, irá exibir apenas a temperatura definida.

8. Função de memória elétrica contínua: Esta função permite manter a última configuração (exceto do temporizador) se o aquecedor for reiniciado. Se pressionar a tecla  quando o equipamento está a funcionar, este irá entrar no modo de espera e manter a última configuração. Após pressionar a tecla , irá retomar de acordo com a configuração guardada. Por exemplo, no modo de aquecimento de alta potência, antes de o aparelho se desligar, irá funcionar durante 10 segundos em modo de baixa potência, e em seguida trocar para alta potência com o LED  ligado quando pressiona a tecla  novamente no modo de espera.

Nota: esta função irá funcionar se o interruptor preto na parte de trás do aparelho se mantiver ligado e o cabo de alimentação continuar conectado.

9. Quando o aparelho trabalha continuamente durante 1 minuto, o brilho do ecrã será reduzido para 1/3 do seu brilho normal. Durante a noite, a luz do ecrã LED será suave. O brilho do ecrã LED será restaurado após a operação.

10. Proteção contra sobreaquecimento
quando a temperatura for superior a 55 °C, o aparelho irá desligar-se (luzes LED desligadas, temporizador para, as funções de oscilação e PTC param e a ventoinha desliga-se após 10 segundos). Quando a temperatura for inferior a 45 °C, o aparelho retoma o funcionamento por intervenção humana, mas não restaura quaisquer funções automaticamente. Se a temperatura for superior a 45 °C, o aparelho será reiniciado, mas será desligado automaticamente. No funcionamento normal sem um temporizador, o aparelho desliga-se automaticamente após 12 horas de funcionamento contínuo, o que dá início à temporização desde o último toque no botão.

BECKEN

Utilizar o controlo remoto

1. Retire a tampa da pilha na parte de trás do controlo remoto (ver Figura 1).
2. Preste atenção à polaridade da pilha e insira-a no compartimento redondo (ver Figura 2).
3. Pressione a tampa da pilha no controlo remoto.

Controlo remoto



Figura 1



Figura 2

2.3. Manutenção

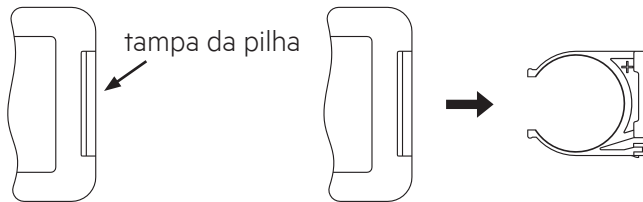
Certifique-se de que o dispositivo está desligado antes da limpeza ou manutenção.

- Antes de efetuar qualquer tarefa de manutenção, desligue o aparelho e certifique-se de que o termoventilador está arrefecido.
- Utilize um pano macio para limpar o pó da superfície do termoventilador. Se a superfície estiver muito suja, limpe-a com um pouco de água a uma temperatura inferior a 50 °C com detergente neutro e use um pano macio para secar.

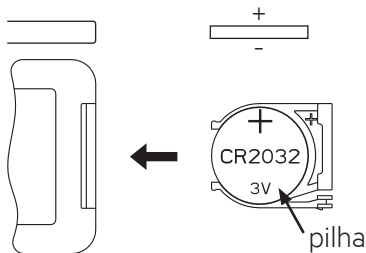
- Não use gasolina, diluente ou quaisquer outros produtos, dado que podem danificar facilmente a superfície.
- Antes de o embalar, deixe o aparelho arrefecer e secar. Guarde-o num local seco e ventilado.

3. ESPECIFICAÇÕES TÉCNICAS

Modelo n.º	BHC3864
Tensão	220 V – 240 V~
Frequência	50 Hz
Alimentação	2000 W
Nível de ruído	≤ 55 dB
Dimensão (C x L x A)	C 210 mm x L 210 mm x A 688 mm
Normas	EN/IEC 60035-1, EN/IEC 60335-2-30, EN/IEC 60335-2-80

4. SERVIÇO PÓS-VENDA

A BECKEN concebeu este aparelho de forma a garantir a máxima fiabilidade. No entanto, se ocorrer um problema, não tente abrir o aparelho – risco de choque elétrico. Se não conseguir solucionar o problema, contacte o Serviço de Apoio ao Cliente de qualquer loja Worten, Modelo ou Continente, para obter assistência. A Worten Equipamentos para o Lar fornece uma garantia contra defeitos de fabrico, por um período de 2 anos a partir da data de compra do aparelho.

AVISO: qualquer tentativa de arranjar o aparelho sem contactar o fabricante ou revendedor irá invalidar a garantia.

Todos os utilizadores devem familiarizar-se com estas instruções. O facto de saber o que pode correr mal poderá ajudá-lo a evitar a ocorrência de problemas.

BECKEN

5. PROTEÇÃO AMBIENTAL

Com o objetivo de proteger o ambiente, tentamos reduzir ao máximo o volume das embalagens, que se limitam a três materiais de fácil separação: cartão, papel e plástico. O aparelho é constituído por material reciclável, depois de desmontado por uma empresa especializada. Cumpra a legislação local relativamente à reciclagem de todos os materiais.



BECKEN

*Importado, produzido e distribuído por:
Importado, producido y distribuido por:
Imported, produced and distributed by:*

*Worten Equipamentos p/ o Lar S.A.
Rua João Mendonça, nº 505
4464-503 Senhora da Hora - Portugal*